

Manual del Usuario

BV9155B

REPRODUCTOR DVD DE TABLERO/
MP3/CD DOBLE DIN CON PANTALLA
ANCHA TFT TÁCTIL DE
4.5" (114mm) PULGADAS
CON BLUETOOTH® HABILITADO
CON PUERTO USB Y PUERTO DE
TARJETA DE MEMORIA SD
Y ENTRADA AUXILIAR EN PANLE FRONTAL



BV9155B

REPRODUCTOR DVD DE TABLERO/
MP3/CD DOBLE DIN CON PANTALLA ANCHA
TFT TÁCTIL DE 4.5" (114mm) PULGADAS
CON BLUETOOTH® HABILITADO
CON PUERTO USB Y PUERTO DE TARJETA DE MEMORIA SD
Y ENTRADA AUXILIAR EN PANLE FRONTAL

02.2012



iPod® is a trademark of Apple, Inc.
registered in the U.S. and other countries.

tech support: www.bossaudio.com/support

BOSS®

AUDIO SYSTEMS

BOSS Audio Systems
3451 Lunar Court • Oxnard, CA 93030

www.bossaudio.com

800.999.1236

BOSS®

AUDIO SYSTEMS

Boss Audio Systems is not affiliated with Apple, Inc.

Para garantizar la seguridad al manejar
y cumplir con las leyes
el conductor no debe ver videos ni
operar ningun dispositivo de video

MANUAL DE INSTRUCCIONES

REPRODUCTOR DVD DE TABLERO/
MP3/CD DOBLE DIN DE 4.5" PULGADAS
CON PUERTO USB, TARJETA DE MEMORIA SD
Y ENTRADA AV EN PANLE FRONTAL

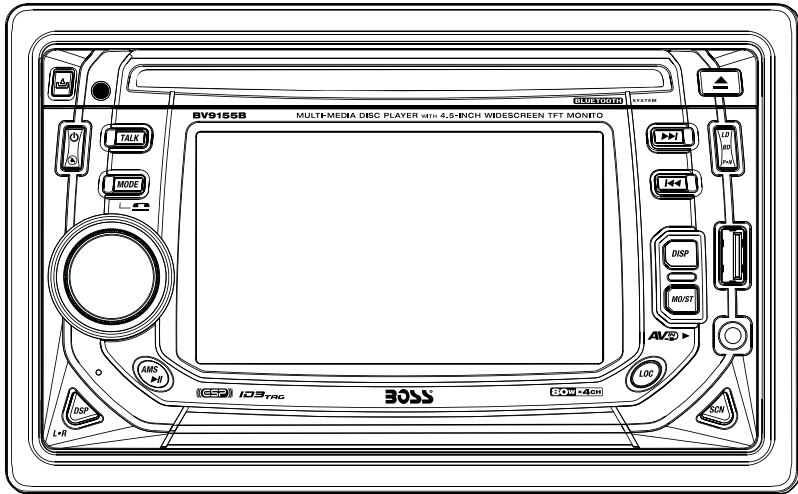

1. MANIPULACIÓN DE DISCO COMPACTO

CONDENSACIÓN DE HUMEDAD

En un día lluvioso o en zonas muy húmedas, puede condensarse humedad en los lentes del interior de la unidad. Si esto ocurre, la unidad no funcionará correctamente.

En tal caso, extraiga el disco y espere aproximadamente una hora hasta que se evapore la humedad.

NOTAS SOBRE LOS CD

1. Un disco sucio o defectuoso puede causar pérdidas de sonido durante la reproducción. Para disfrutar de un sonido óptimo, utilice el disco de la siguiente manera. Maneje el disco por el borde. Para mantener el disco limpio, no toque la superficie (F.1)



2. No pegue papel ni cinta adhesiva en el disco (F.2)

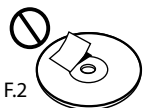

3. No esponga los discos a la luz solar directa o a fuentes de calor tales como conductos de aire caliente, o dejarlos en un automóvil estacionado bajo la luz solar directa, ya que puede haber un considerable aumento de temperatura en el interior del auto (F.3).

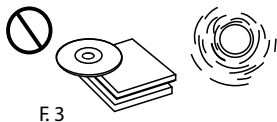

4. Antes de la reproducción, limpie los discos con un trapo de limpieza. Hágalo desde el centro hacia fuera (F.4).

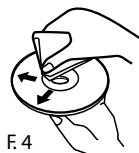

5. No utilice disolventes como bencina, diluyentes, limpiadores disponibles en el mercado ni aerosoles antiestáticos para discos analógicos.

NOTAS SOBRE LOS DISCOS

Si utiliza los discos descritos a continuación, el residuo pegajoso puede hacer que el CD deje de girar y puede causar un mal funcionamiento o dañar los discos. No utilice discos compactos que tienen un residuo pegajoso en la superficie (por ejemplo, de parte despegada pegatinas o de tinta, o restos de pegamento de las etiquetas).

Pega o restos adhesivos.

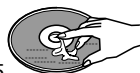

F.5

No utilice CDs con etiquetas viejas que estén comenzando a despegarse.

Adhesivos que empiezan a despegarse dejan restos adhesivos (F.6)



F.6

No utilice CDs con etiquetas pegadas.

Etiquetas pegadas (P.7)

No utilice CD de formas especiales

Asegúrese de utilizar los CDs de forma redonda solamente. No utilice CD de formas especiales. El uso de los CDs de forma especial puede causar malfuncionamiento de la unidad. (F.8).

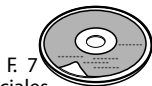

F.7

F.8

CD-R y CD-RW que no hayan sido finalizados no se pueden reproducir. (Para obtener más información sobre la finalización, consulte el manual de su software escrito CD-R/CD-RW o grabador de CD-R/CD-RW.) Además, dependiendo del estado de la grabación, puede resultar imposible reproducir CDs de ciertos grabado en un CD-R o CD-RW

2. INSTALACIÓN

- Antes de finalmente instalar la unidad, conecte los cables temporalmente y asegúrese de que todo esté conectado correctamente y la unidad y el sistema trabajen perfectamente.
- Utilice únicamente las piezas que se incluyen con la unidad para garantizar una instalación correcta. El uso de piezas no autorizadas puede provocar fallos de funcionamiento.
- Consulte con su distribuidor más cercano si la instalación requiere taladrar orificios u otras modificaciones del vehículo.
- Instale la unidad donde no moleste al conductor y no pueda herir a los pasajeros si hay un paro repentino, como una parada de emergencia.
- Si el ángulo de instalación excede los 30 a la horizontal, la unidad podría no brindar un funcionamiento óptimo.

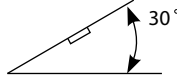

- Evite instalar la unidad donde pueda estar expuesto a altas temperaturas, tales como la luz solar directa, aire caliente de calefacción, o donde pueda estar expuesto a polvo, suciedad o vibraciones excesivas.
- Asegúrese de retirar el panel frontal antes de instalar la unidad.

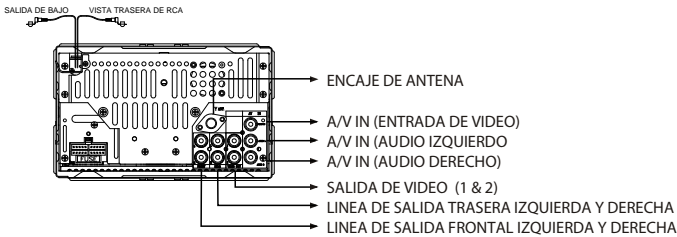

MONTAJE DE DIN FRONTAL Y TRASERO

Esta unidad se puede instalar correctamente de forma frontal (montaje de DIN convencional) o trasero (montaje de DIN

de forma trasera, utilizando los tornillos roscados en los laterales del chasis de la unidad).

Para obtener más información, consulte los métodos de instalación ilustrados siguientes A y B.

MONTAJE FRONTAL DE DIN (Método A)

Instalación de DIN

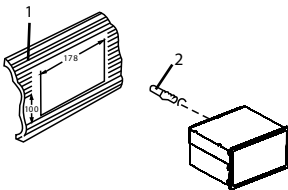

1. Tablero
2. Tornillo

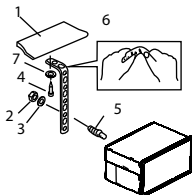

1. Tablero
2. Nuez (5mm)
3. Arandela
4. Tornillo (5x15mm)
5. Tornillo
6. Correa de soporte
7. Arandela plana

Asegúrese de usar la correa de soporte para fijar la parte posterior de la unidad en su lugar. La correa puede ser doblado a mano en el ángulo deseado.

Instalación de placa de corte:

Empuje la placa de corte contra el chasis hasta que encaje. Debe hacerse antes de instalar el panel frontal, de lo contrario no encajará.

MONTAJE TRASERO DE DIN (MÉTODO B)

Instalación usando los orificios de los tornillos en los lados de la unidad. Fijando la unidad a la ménsula de montaje.

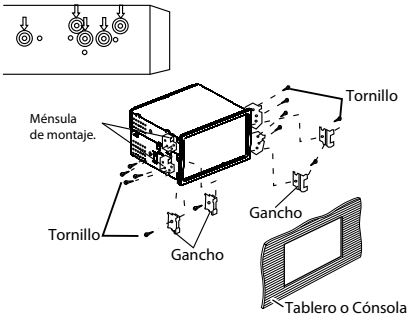

Nota: La caja de montaje, tornillo de ajuste del anillo exterior y la manga no se utilizan en esta instalación.

Nota: La caja de montaje, la manga metálica, gancho y tornillos no están incluidos en este paquete.

PANEL DE CONTROL DESMONTABLE (P.C.D)

Extracción de Panel de Control Desmontable (P.C.D.)



BOTÓN PARA LIBERAR EL PANEL FRONTAL

1. Apagar el equipo
2. Presione el botón para liberar el Panel Frontal
3. Remover el Panel Frontal.

Fijando el Panel Frontal

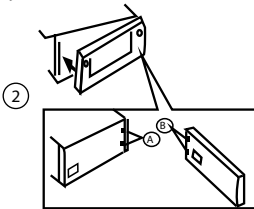

1. Primero conecte el lado derecho del panel con el punto B de la unidad principal en contacto con el punto A del P.C.D. (Como se muestra en el diagrama).
2. A continuación, pulse el lado izquierdo del P.C.D en la unidad principal hasta que escuche un "click".

PRECAUCIÓN

- NO inserte el P.C.D. desde el lado izquierdo. Si lo hace, puede dañarlo.
- El P.C.D. puede dañarse por golpes. Después de removerlo, guardelo en un estuche de protección y tenga cuidado de no dejarlo caer ni someterlo a golpes fuertes.
- Cuando el botón se presiona y el P.C.D queda suelto, las vibraciones del auto podrían hacer que se caiga. Para evitar daños en el P.C.D, guárdelo siempre en un estuche protector una vez extraído.
- El conector trasero que conecta la unidad principal y el P.C.D. es una parte muy importante. Tenga cuidado de no estropearlo al presionarlo con las uñas, bolígrafos, destornilladores, etc

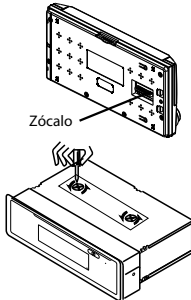

Nota:

Si el P.C.D. está sucio, límpielo con un paño suave y seco. Y use un hisopo de algodón empapado en alcohol isopropílico para limpiar el zócalo en la parte posterior de la P.C.D.

IMPORTANTE

Estos 2 tornillos se utilizan para evitar daños en el mecanismo del CD durante el transporte. Por favor, asegúrese de quitar los 2 tornillos antes de instalar la unidad en el vehículo. NO inserte un CD en la unidad antes de retirar los 2 tornillos.

3. CONEXIÓN ELECTRICA

- a. Asegúrese de que la batería del auto tenga un sistema de 12 voltios negativo a tierra (si no, será necesario un convertidor).
- b. Antes de iniciar las conexiones de cableado, desconecte la fuente de alimentación quitando el fusible de la caja de fusibles.
- c. Conecte el cable de alimentación a una de las terminales adicionales de la caja de fusibles.
- d. Conecte el cable de tierra negro a una parte metálica del automóvil. Es importante hacer buen contacto.
- e. Haga las otras conexiones de cableado, como se muestra.
- f. Si su auto no tiene conector ISO, se puede comprar en tiendas de accesorios de automóviles.

Notas: cableado incorrecto u operación, anulan la garantía del equipo.

(VISTA TRASERA DE LA UNIDAD)

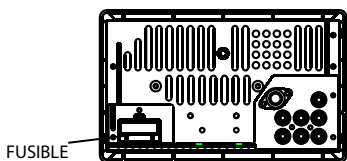

Reemplazo de fusibles:

Para reemplazar el fusible, retire el fusible de la toma. Inserte uno nuevo con la misma clasificación

BOTÓN RESET (RESETEAR)

El botón RESETEAR se encuentra en la unidad principal (como se muestra en el diagrama).

Presione verticalmente con un bolígrafo u otro objeto de metal para activarlo.

El botón resetear debe ser activado por las siguientes razones:

- Para la instalación inicial de la unidad, una vez finalizado el cableado.
- Cuando los botones de funciones no están operando.
- Cuando hay un símbolo de error en la pantalla.

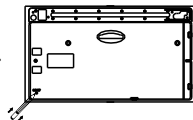

Nota: Si pulsa el botón RESET, y la unidad sigue sin funcionar con normalidad, por favor, use un hisopo de algodón empapado en alcohol isopropílico para limpiar el zócalo en la parte posterior del panel de control.

4. FUNCIONES DE CONTROLES

A. FUNCIONES DEL PANEL

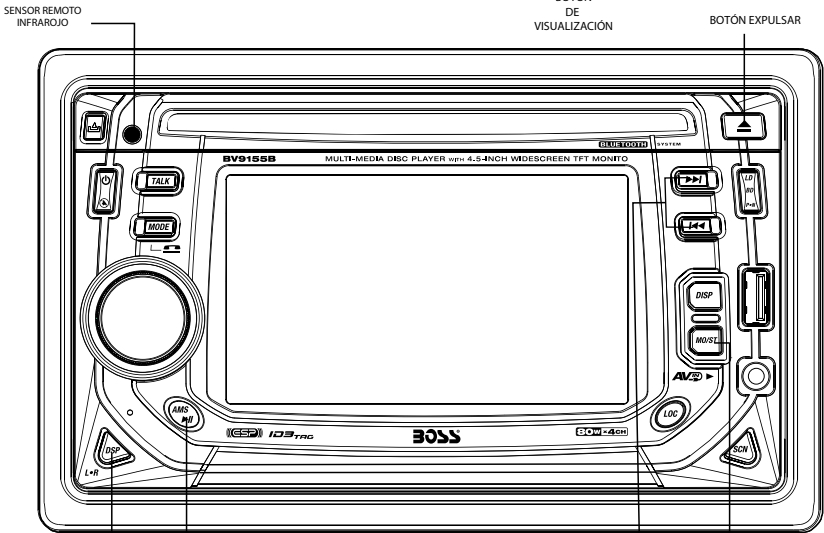
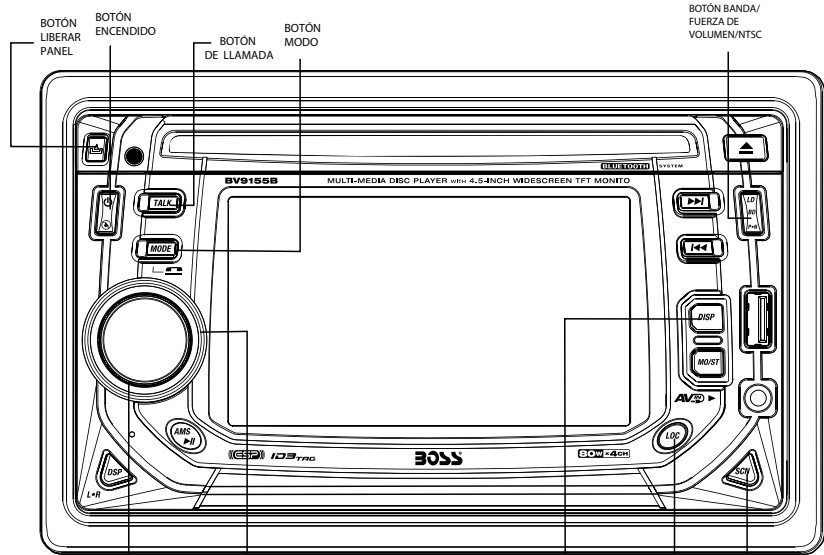

B. FUNCIONES DEL CONTROL REMOTO

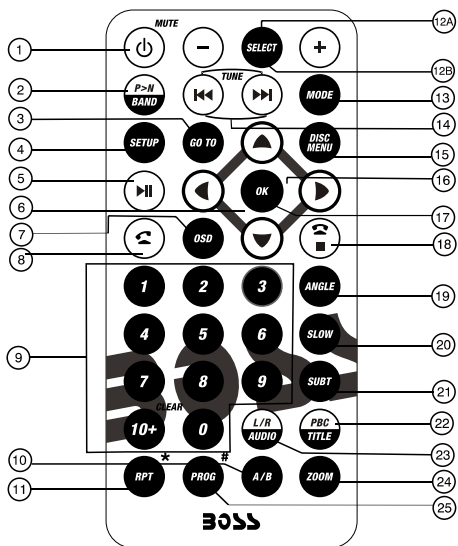

1. BOTÓN ENCENDIDO/SILENCIADO
2. BOTÓN PAL/NTSC/BANDA
3. BOTÓN IR A...
4. BOTÓN DE CONFIGURACIÓN
5. BOTÓN REPRODUCCIÓN/ PAUSA
6. BOTONES SUBIR/BAJAR
7. BOTÓN OSD
8. BOTÓN DE LLAMADA
9. TECLAS PARA MARCAR NUMEROS TELEFÓNICOS
10. BOTÓN REPETIR A-B
11. BOTÓN REPETIR
- 12A. BOTÓN SUBIR Y BAJAR VOLUMEN
- 12B. BOTÓN SELECCIÓN DE FUNCIÓN
13. BOTÓN MODO
14. BOTONES SINTONIZAR/ BUSCAR ARRIBA/ABAJO/SIGUIENTE/ANTERIOR
15. BOTÓN MENÚ DE DISCO
16. BOTONES IZQUIERDO Y DERECHO
17. BOTÓN OK
18. BOTÓN PARA TERMINAR LLAMADA
19. BOTÓN DE ANGULO
20. BOTÓN CÁMARA LENTA
21. BOTÓN DE SUBTÍTULO
22. BOTÓN DE TÍTULO/PBC
23. BOTÓN DE AUDIO IZQ/DER
24. BOTÓN DE ZOOM
25. BOTÓN DE PROGRAMACIÓN

5. OPERACIONES BÁSICAS

BOTÓN DE LIBERACIÓN DEL PANEL

Presione este botón para liberar el panel frontal

BOTÓN DE ENCENDIDO

Presione este botón para encender y apagar el equipo

BOTÓN DE VISUALIZACIÓN (DISP)

Presione brevemente este botón y el LCD proyectará el reloj por 3 segundos aproximadamente.

BOTÓN DE SILENCIADO (MUTE)

Presione el botón MUTE para silenciar el sonido rápidamente. La pantalla parpadeará, presione de nuevo para restaurar el nivel de sonido anterior. Cuando está activado el silencio, el indicador de silencio en la pantalla LCD se iluminará.

BOTÓN DE FUERZA DEL VOLUMEN (LOUD)

Presione prolongadamente este botón para incrementar la reproducción del bajo.

BOTÓN MODO (MODE)

Presione este botón para seleccionar entre radio,DISC/USB/SD/MMC/

A/V- FRENTE /A/V -TRASERO.

ENTRADA A/V EN PANEL FRONTAL

La unidad se puede conectar con audio / vídeo exteriores, tales como un sistema de cámara digital o consola de juegos, usted puede conectar el A / V externo a través del sistema de A / V en el conector en el panel frontal. Después de conectar el A / V externo, pulse el modo de A ENTRADA A / V EN PANEL FRONTAL externa para disfrutar de este sistema de A / V en esta unidad.

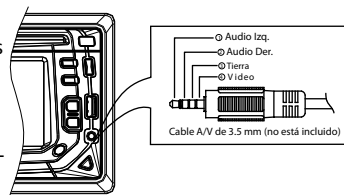

NOTA: La unidad sólo soporta entradas A/V de 3,5mm como se muestra en el diagrama. Eliminar adicionales.

BOTÓN SELECCIONAR (SEL)

Presione el botón SEL por menos de 1 segundo para abrir el menú de audio.

Presione repetidamente el botón SEL para navegar por las siguientes opciones:

VOLUMEN (VOL) -> BAJO (BAS) -> AGUDO (TRE) -> BALANCE (BAL) -> DESVANECER (FAD)

Utilice el volumen arriba y abajo para ajustar el nivel deseado por 5 segundos.

NOTA: BAJO Y AGUDO SE SALTARÁN CUANDO EL MODO DSP ESTE ACTIVADO.

SUB-WOOFER (PARLANTE)

Presione el botón SELECT por más de 3 segundos para encender o apagar el sub-woofer.

(Activar o desactivar el sub-woofer es opcional)

PERILLA DE VOLUMEN

Utilice esta perilla para ajustar el nivel del volumen

BOTÓN DE PRESINTONÍAS ECUALIZADAS (DSP)

Presione el botón PEQ luego utilice V-UP/V-DN para elegir las siguientes Presintonías EQ.

POP -> ROCK -> CLASSIC -> DSP OFF (APAGADO)

Si el Modo DSP esta desactivado, el ecualizador se controlará utilizando las configuraciones de Bajo/Agudo.

6. CONFIGURACIONES DEL SISTEMA

Configuración de operación básica del manú

1. Configuración del menú general

En el menú principal presione  para entrar a modo de

CONFIGURACIONES ”



2. Elija configuración de menú



* Presione el cursor y elija la configuración del menú.

3. Entre o salga del menú.

* Pulse  en el menú y entre en el menu de configuraciones "SETTINGS

* Pulse  en el menú de configuraciones para salir del menú de configuraciones actual.

4. Menú de configuraciones de operación

Configuración de Hora: el equipo utiliza un formato de 24hs pulse   directamente en la pantalla para ajustar la hora y los minutos.

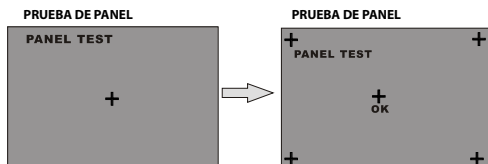

BEEP/ON OFF (PITIDO ENCENDIO/APAGADO) : Para determinar el sonido del pitido cuando se preciona una tecla.

CALIBRACIÓN: Pulse  y señale el centro. Vuelva a pulsar para entrar en el menú de calibración y pantalla.



Los usuarios pueden operar "rectificación toque" de las desviaciones de carácter táctil. Los usuarios deben Tocar en el centro de la rectificación o de lo contrario va a afectar la precisión.

SELECCIÓN DE DOBLE FRECUENCIA

Esta unidad posee una frecuencia en EEUU (América) por defecto, si desea agregar una frecuencia EURO, pulse el ícono  en el menú principal y vaya al menú de configuraciones del sistema. Luego, pulse  y marque "EUROPE" para cambiar a frecuencia EURO (Europea).

7. OPERACIÓN RADIO

TECLA DE FUNCIÓN DE RADIO

Pulse el ícono  en cualquier modo para volver al menú principal y seleccionar el modo de radio.



Número de Serial	Nombre	Descripción de funciones
①	Información	BANDA Y FRECUENCIA ACTUAL
②	RELOJ	HORA ACTUAL
③	Radio	PULSE PARA SELECCIONAR LA RADIO Y MANTENGA PRESIONADO PARA ALMACENAR LA FRECUENCIA ACTUAL
④	SILENCIADO	CERRAR/ABRIR SALIDA DE AUDIO
⑤	SEL	VOL-BAJO-AGUDO-BAL-DESVANECE
⑥	BND	BANDAS (FM1\FM2\FM3\AM1 AM2)
⑦	TFT OFF (APAGADO)	PANTALLA TFT ENCENDIDO/APAGADO
⑧		FRECUENCIA INVERSA/ FRECUENCIA DIRECTA
⑨		AUTO SCAN (BUSQUEDA AUTOMÁTICA) Y ALMACENAR RADIO
⑩	LOUD (FUERZA DE VOLUMEN)	FUERZA DE VOLUMEN APAGADO/ENCENDIDO
⑪	EQ (ECUALIZADOR)	ROCK\POP\CLASS\EQ. APAGADO
⑫	MONO	ST:ENCENDIDO/APAGADO
⑬	LOC	LOCAL/DX
⑭	SCAN	BUSQUEDA DE ESTACIONES
⑮		REGRESAR AL MENÚ PRINCIPAL
⑯		AJUSTAR EL VOLUMEN DESEADO
⑰	P1/2- P2/2	OTRA TECLA DE FUNCIÓN

BOTÓN FM MONO / STEREO (MONO)

Utilice este control para seleccionar estéreo o mono para la recepción de emisoras de radio FM. A veces se puede mejorar la recepción de estaciones distantes seleccionando el modo mono.

BOTÓN LOCAL / DX (LOC)

Este control se puede utilizar para cambiar entre el modo de sintonía local y distante (DX). El modo local mejora la recepción en algunas zonas donde la señal es muy fuerte.

BOTONES DE PRESINTONÍAS DE RADIO (M1-M6)

Puede almacenar y memorizar seis emisoras de radio pulsando M1-M6 botones

PARA ALMACENAR UNA ESTACIÓN: 1) seleccione una banda (de ser necesaria)

2) seleccionar una emisora sintonizando arriba / abajo

3) presione el botón donde quiere almacenar la estación por al menos 2 segundos. la presintonía aparecerá en la pantalla acompañada por un pitido.

PARA MEMORIZAR UNA ESTACIÓN: 1) seleccione una banda (de ser necesaria)

2) presione brevemente el botón de presintonía para memorizar la estación almacenada.

BOTÓN DE BUSQUEDA AUTOMÁTICA (SCAN)

Presione este botón, la radio sintonizará las estaciones disponibles intermitentemente y permanecerán en la pantalla durante unos segundos.

ALMACENAMIENTO DE MEMORIA AUTOMÁTICA / BOTONES DE BUSQUEDA AUTOMÁTICAS DE PRESINTONÍAS

BUSQUEDA DE PRESINTONÍAS: Presione el botón AMS por más de 1 segundo para buscar todas las presintonías en la memoria de la banda actual y permanezca en cada memoria de estación al rededor de 5 segundos. La localización de memoria en la pantalla LCS titilará durante el proceso. Para parar la búsqueda, presione el botón AMS nuevamente.

ALMACENAMIENTO DE MEMORIA AUTOMÁTICA: Presione el botón AMS por más de 1 segundo para entrar a modo de auto almacenamiento. La radio almacenara automaticamente 6 estaciones en las 6 memorias de la banda actual. Para parar el auto almacenamiento, presione el botón AMS nuevamente.

BOTÓN DE BANDA (BAND)

Presione este botón para cambiar entre banda FM1, FM2, FM3 O MW (AM)1, MW (AM) 2.



BOTÓN SINTONIZAR ARRIBA/ABAJO ►► ◀◀

1. Presione estos botones suavemente para operar una **BUSQUEDA MANUAL**. o a la siguiente estación y recordar la frecuencia.

2. Presione estos botones más de 2 segundos para operar una **BUSQUEDA AUTOMÁTICA**. En este modo, la sintonización de frecuencia avanzará rápidamente arriba o abajo cuando se presione el botón. Si los botones no se presionan en 3 segundos, volveran al modo de búsqueda.

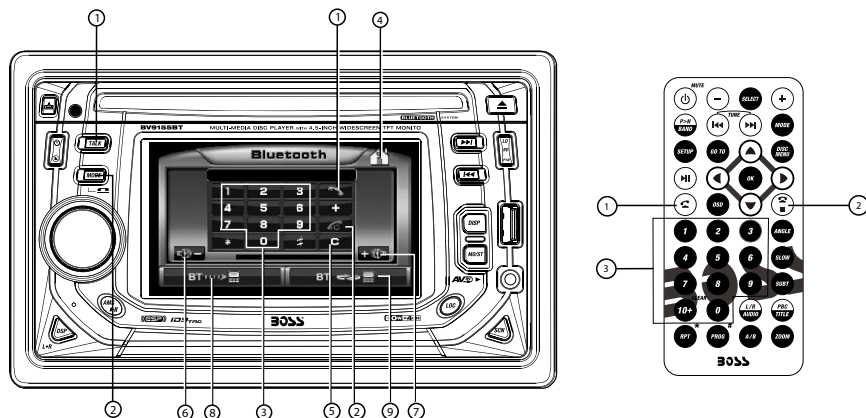
8. Panel con Manos libres Bluetooth / Matriz de funciones de las teclas de control remoto



Funciones de botones BLUETOOTH		Funciones del manos libres BLUETOOTH
1	HABLAR	Para hacer una llamada presione el botón "TALK" una vez que tenga el número telefónico que desee llamar. El número telefónico se mostrará en la pantalla. Luego vuelva a presionar "TALK" o "LLAMAR" para marcar el número que se muestra en la pantalla. Durante la llamada la pantalla mostrará la palabra "TALKING" o "HABLANDO".
2	CANCELAR/PARAR (PRESIONES BREVEMENTE)	1. Rechazar llamada entrante 2. Finalizar llamada
3	TECLADO NUMÉRICO	1. Para marcar (durante una llamada saliente) 2. Para borrar un número errado que se muestre en la pantalla presione la tecla "CLEAR/+10" y luego corrija el número.
4		VOLVER AL MENÚ PRINCIPAL
5	C	TECLA C (CLEAR)
6 . 7		AJUSTE DE VOLUMEN DESEADO EN EL TELÉFONO
8		LLAMADA TRANSFERIDA AL TELÉFONO
9		LLAMADA TRANSFERIDA AL BLUETOOTH

MODO DE OPERACIONES DEL BLUETOOTH

INSTRUCCIONES PARA LAS FUNCIONES DEL MANOS LIBRES

1. PAREELO CON EL TELÉFONO (PAIRING/PAREAR)

Antes de que pueda utilizar el sistema de manos libres de su auto, debe parearlo con el teléfono celular.

1. El sistema de Bluetooth del equipo irá al modo de pareamiento automáticamente cuando se encienda el Bluetooth y el símbolo se muestre en la pantalla y titile cada segundo.

2. Configure el Bluetooth del auto en "DESCUBRIBLE" "CAR_AUDIO_HF"

3. Su teléfono encontrará "CAR_AUDIO_HF"

Su teléfono le preguntará si desea sincronizarlo. Acepte pulsando "Sí" o "OK" en el teléfono y confírmelo con la clave de acceso o PIN = 0000 (4 ceros).

Su teléfono confirmará que ha concluido la sincronización. El símbolo de Bluetooth dejará de parpadear y permanece encendido. En el caso de sincronización fallida, repetir los pasos 1 a 3.

reconnected and "LINKING" & "LINK OK" will showed on the display.

2. OPERACIÓN

- Aceptar Llamada: Pulse el botón TALK para aceptar la llamada entrante.
- Rechazar Llamada: Pulse el botón CANCEL (MODOS) o STOP (PARAR) durante la llamada entrante. Para rechazar la llamada.
- Finalizar Llamada: Pulse el botón TALK cuando esté en una llamada para finalizarla.
- Desconectar Llamada: Pulse el botón TALK por 1.5 segundos cuando no está en modo de comunicación y las palabras "Desconectar" y "Sin vínculo" se mostrarán en la pantalla.
- Re-Conectar Llamada: Presione el botón TALK nuevamente en el estatus de desconexión. La conexión se reconectará. Y las palabras "VINCULANDO" y "LINK OK" aparecerán en la pantalla.
- Llamada en espera: (Dependiente de cada proveedor). Pulse el botón TALK cuando esté en una llamada, para entrar en la llamada en espera. Vuelva a pulsar para retornar a la otra llamada.
- Transferencia de Llamada (Modo Privado): La llamada se transfiere al teléfono cuando está en una llamada. LLAMADA TRANSFERIDA A BLUETOOTH: Se transfiere la llamada al Bluetooth.
- Último número marcado: Pulse el botón TALK cuando no esté en una llamada y marcará el último número.
- Contestadora Automática: (Dependiendo del proveedor): Por favor remitirse al manual de usuario de su teléfono, para configuraciones de contestadora automática de manos libres.
- Ajuste de volumen: El usuario puede subir y bajar en volumen para ajustar el nivel.

3. LO QUE LA PANTALLA PUEDE MOSTRAR DURANTE EL MODO DE LLAMADA ENTRANTE/SALIENTE

LLAMADA ENTRANTE:

- Cuando hay una llamada entrante, la pantalla mostrará el "número de llamadas telefónicas entrantes". Si la llamada entrante no tiene ningún número de llamadas, la pantalla TFT mostrará el mensaje "00000000". EL usuario puede pulsar el botón "TALK" para responder / aceptar la llamada y la palabra "Hablar" se mostrará en la pantalla cuando se conteste la llamada.
- Para finalizar la conversación, pulse la tecla "CANCEL (MODOS) o "(PARAR)" en el control remoto y la palabra "Colgar" se mostrará en la pantalla. La unidad y la pantalla TFT volverán al modo anterior automáticamente.

LLAMADA SALIENTE

- El usuario puede usar sus teléfonos móviles o el control remoto para marcar y hacer una llamada saliente. Una vez que la marcación de inicio, la pantalla debe mostrar "MARCAR".
- La salida de audio del modo actual sólo se silenciará después de pulsar el botón "TALK" como una confirmación para marcar la llamada saliente.
- Durante el modo de hablar, la pantalla TFT mostrará "hablar".
- Para finalizar la conversación, pulse la tecla "CANCEL (MODOS) o bien "(STOP)" en el control remoto y el "Colgar" se mostró en la pantalla. La unidad y la pantalla en la pantalla TFT volverá al modo anterior automáticamente. El silencio de la modalidad anterior se dará a conocer, al mismo tiempo.

4. COMUNICACIÓN BLUETOOTH

- Antes de empezar a utilizar nuestra EQUIPO DE Bluetooth, Por favor, parear la unidad con su teléfono móvil completamente. Por favor refiérase a la sección de "VÍNCULO" Para asegurar una mejor recepción para el apareamiento y reconexión. Por favor asegúrese de que la batería del teléfono esté completamente cargado al hacer el pareamiento o la reconexión.
- Cada vez que encienda el auto, la unidad volverá a conectar con el teléfono móvil.
- Al pulsar el botón TALK de la unidad se iniciará la Auto-reconexión. En algunas condiciones, el usuario tendrá que volver a conectarlo manualmente. Como en el siguiente ejemplo:
- Si el teléfono móvil está fuera de rango. (2 metros de distancia de la unidad principal), la unidad se desconecta de la telefonía móvil.
- Si el usuario desea volver a conectarse, tendrá que hacerse manualmente.
- El símbolo de Bluetooth (...) y el símbolo de conexión (</>) en el teléfono móvil son diferentes uno del otro. Por favor, consulte las especificación correspondientes.
- Al colgar el teléfono, la unidad principal volverá al estado anterior (radio, CD u otro modo).
- Cuando la unidad principal se apaga (con ACC), si hay una llamada entrante, la unidad principal se auto enciende y entra en modo de conversación. Al colgar el teléfono, la unidad principal se apaga automáticamente.
- Algunas marcas de teléfonos móviles como Sony Ericsson puede tener "Modo de ahorro de energía", la selección cuando el modo Bluetooth está activada. POR FAVOR NO encender "el modo de ahorro de energía" cuando se trabaja con esta unidad principal,. El equipo lo tomará como un comportamiento anormal de la comunicación.
- Para garantizar una conversación de calidad / rendimiento, por favor siempre hable a menos de 1 metro de la unidad principal.
- Algunos teléfonos móviles soportan "RINGTONES PERSONALIZADOS", tales como Motorola, Nokia. En tal caso, la señal de llamada entrante será idéntica al tono original.
- Algunos teléfonos móviles como Sony Ericsson no soportan estas características. El tono que va a utilizar es tono estándar de la unidad principal.
- Uso de la marcación por voz, por favor asegúrese de que el teléfono y la unidad principal estén dentro de los 3 metros el uno del otro. También asegúrese de que la telefonía móvil ofrezca marcación por voz. Y por favor, consulte con su proveedor de teléfono móvil si quieres saber más sobre la operación de marcación por voz.
- Si el usuario desea desconectar la unidad principal con el teléfono móvil, por favor haga clic en el botón de conversación de largo una vez o cambiar de posición "OFF" la conectividad Bluetooth en el teléfono móvil.

ESCUCHAR MÚSICA CUANDO SE ESTÁ EN MANOS LIBRES

- Cuando se está en manos libres se es capaz de transmitir música a través del Bluetooth desde un teléfono móvil que soporte A2DP. Pulse el botón de modo para seleccionar el modo de audio Bluetooth (BT), una vez que se ha pareado el manos libres para automóvil con su teléfono móvil, usar el teléfono para reproducir, pausar, detener, avanzar y retroceder. Cuando se recibe una llamada, la música se detiene automáticamente y usted será capaz de responder o rechazar una llamada a través del auricular. Una vez que finaliza una llamada, la música continuará. En algunos teléfonos puede que tenga que pulsar "play/reproducir" para iniciar la música de nuevo.
- Y también se puede realizar una llamada saliente (Esta función es compatible con algunos teléfonos que pueden hacer llamadas salientes en modo A2DP).

Las especificaciones para Bluetooth

BLUETOOTH

Consumo de energía	200mA Max.
Salida de Poder	0 dBm (Class II)
Frecuencia de Banda	2.4GHz ~ 2.4835GHz ISM Banda
Rango	3 metros (espacio libre)
Estandar	Especificaciones Bluetooth 2.0

- Las especificaciones están sujetas a cambios sin previo aviso.

Observación:

Nuestro sistema de manos libres Bluetooth se adapta a la especificación Bluetooth V2.0 y superior. Es compatible con perfiles tales como el perfil de manos libres y el perfil de auriculares. Sin embargo, la funcionalidad puede ser limitada debido a las especificaciones de interfaz de algunos teléfonos. Incluso con los teléfonos de los cuales las especificaciones actuales

de Bluetooth aplican en el sistema manos libres Bluetooth.

Nota:

Por favor, revise la lista de compatibilidad de su teléfono antes de ponerlo en la práctica.

Advertencia:

Existen distintas leyes sobre el uso de un teléfono en un vehículo.

Respete sus leyes locales. Mantenga siempre las manos libres para maniobrar el vehículo mientras conduce. Su primera consideración cuando conduce debe ser la seguridad vial.

8. OPERACIONES DE ARCHIVOS DE DISCO/MULTI-MEDIA

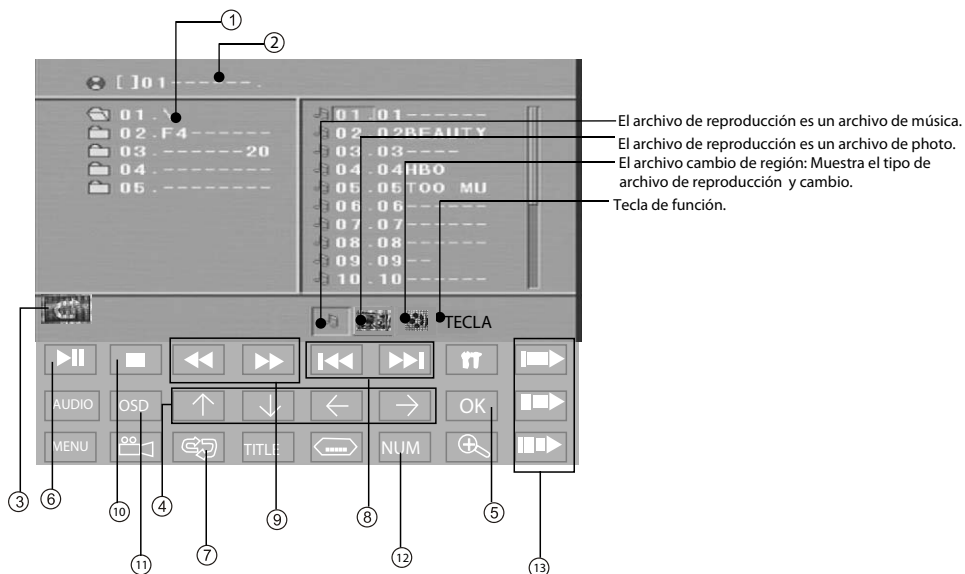

S.N	NOMBRE DE LA FUNCIÓN	DESCRIPCIÓN
①	Menú	NOMBRE DEL DIRECTORIO ACTUAL
②	Información	MUESTRA LA INFORMACIÓN DEL DISCO
③		REGRESAR AL MENÚ PRINCIPAL
④	↑ ↓ ← →	DIRECCIÓN DEL CURSOR
⑤		CONFIRMAR INFORMACIÓN SELECCIONADA
⑥		PAUSA/REPRODUCCIÓN
⑦		REPETIR REPI → DIR → TODO
⑧		MUSICA ANTERIOR/ SIGUIENTE MUSICA
⑨		RETROCEDER/ ADELANTAR
⑩		BOTÓN PARAR
⑪	OSD	TERCERA VEZ PARA HACER DESAPARECER EL MENÚ OSD
⑫	NUM	NÚMERO
⑬		OTRA TECLA DE FUNCIÓN

BUSQUEDA DE ARCHIVO O CARPETA MULTI-MEDIA

RANURA DE CD

Inserte el CD en la ranura de CD. El CD comenzará a reproducir.

BOTÓN EXPULSAR

Presione este botón para expulsar el CD del equipo. El reproductor cambiará a modo de radio automáticamente.

BOTÓN DE REPRODUCCIÓN/PAUSA (▶||)

Presione brevemente este botón para pausar la reproducción y vuelva a presionar para reanudar la reproducción. BOTONES SIGUIENTE / ANTERIOR (▶▶ ◀◀)

Cuando se presiona el botón de siguiente, el equipo irá a la siguiente pista y lo reproducirá.

Cuando se presiona el botón de anterior, el equipo irá a la pista anterior y lo reproducirá.

Presione largamente los botones ▶▶◀◀ en el modo de reproducción. El equipo avanzará o rebobinará.

Puede reproducir discos en distintas velocidades. Cada vez que presiona largamente los botones ▶▶◀◀ la velocidad se incrementará. Existen 5 tipos de nivel de velocidad para disco FWD/REV: X2, X4, X8, X16, X20.

Existen 4 tipos de niveles de velocidad para otros discos: X2, X4, X8, X16, X20.

Presione PLAY (REPRODUCIR) para reanudar la reproducción a una velocidad normal.

Seleccionar una pista para reproducción:

1. Utilice los botones de dirección ARRIBA/ABAJO/IZQUIERDA/DERECHA para mover diferentes números de archivos/carpetas.
2. Presione OK en el número de archivo y ese archivo comenzará a reproducir o por entrada numérica directa.
3. Introduzca el número del archivo con el teclado numérico (0-9) para reproducir entrada de archivos.

BOTÓN REPETIR A-B

1. Presione REPETIR A-B en su punto de inicio.
 2. Presione REPETIR A-B de nuevo en su punto final.
- La sección A y B sólo se pueden establecer en la misma pista.
 - Ahora la sección se repite continuamente.
3. Para salir de la secuencia presione REPEAT A-B (REPETIR A-B)

La pantalla mostrará el siguiente mensaje:

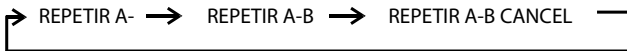

NOTA: Esta operación es con la función sólo de CD

BOTÓN PARAR (■)

Parar la reproducción del disco actual

Briefly press the STOP button to stop the unit playback, when the PLAY button is pressed, normal playback will continue.

Pulse brevemente el botón PARAR para detener la reproducción de la unidad, presione el botón REPRODUCIR, para continuar la reproducción.

TECLADO NUMÉRICO

Cuando la reproducción de CD / archivos de música utilizan para el número de pista o el acceso directo y del número de archivo se utiliza cuando la función necesita Selección numérica o de entrada, al igual que en la función Ir a, etc

BOTONES ARRIBA/ABAJO/IZQUIERDA/DERECHA (▲/▼/◀/▶)

Utilice las para mover el curso arriba/abajo/izquierda/derecha

BOTÓN OK

Utilice este botón para confirmar la selección.

BOTÓN IR A (GO TO)

Usando la opción Ir a para seleccionar el número de pistas o tiempo específico.

A. Pulse el botón Ir a, la pantalla mostrará el siguiente mensaje:

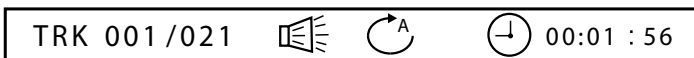

B. Pulse la flecha Izquierda / Derecha para resaltar el número de pistas o la opción de tiempo.

C. Utilice el teclado numérico para entrar en la pista que desea reproducir o el tiempo transcurrido que desea ir en esa pista.

D. Pulse el botón OK para iniciar la reproducción. Por ejemplo entrar en 00:01:56 comenzará la reproducción de un minuto y cincuenta y seis segundos en el título.

BOTÓN PROGRAMA (PROG)

Presione el botón PROG en la pantalla y aparecerá el siguiente mensaje

PROG			
1 0002	5 ----	9 ----	13 ----
2 0004	6 ----	10 ----	14 ----
3 ----	7 ----	11 ----	15 ----
4 ----	8 ----	12 ----	16 ----
	PLAY	CLEAR	

A. Por ejemplo: Pulse el botón numérico 2, PROGRAMA 0002 que significa que la pista 2 será reproducida primero, a continuación, pulse el botón numérico 4 y PROGRAM 0004, pulse la tecla numérica diferente para seleccionar la pista correspondiente y luego se puede programar las pistas a su necesidad si quieres completar el ajuste del programa pulse el botón PLAY para reproducir las pistas en el programa.

B. Press los botones (▲ / ▼ / ◀ / ▶) para resaltar el modo de selección de programa o el número de pista y pulse el botón PLAY (REPRODUCIR) para confirmarlo.

C. Si se sale de modo de programa y presionó programa off (apagado) pulse el botón PARAR y pulse el botón de REPRODUCCIÓN.

INFORMACIÓN ID3 EN PANTALLA

Si algún archivo de música contiene toda la información ID3-TAG, el usuario puede ver esta información ID3-TAG, como el título de la pista, artista, título del álbum, etc. Estas informaciones ID3-TAG se mostrará en la esquina inferior izquierda de la pantalla TFT .

9 OPERACIÓN DE REPRODUCCIÓN DE ARCHIVOS MULTI-MEDIA

Coloque un disco en el reproductor, y el reproductor buscará automáticamente los directorios de los archivos guardados. Después de buscar, irá automáticamente a los primero archivos guardados en el directorio (en el disco que contiene archivos de música y fotos; Para el disco que contiene un solo tipo de archivo, automáticamente irá a la primera pista del directorio) y reproducirá la canción por primera vez en el directorio ("01" se resaltará) La pantalla se muestra como la imagen de abajo.:

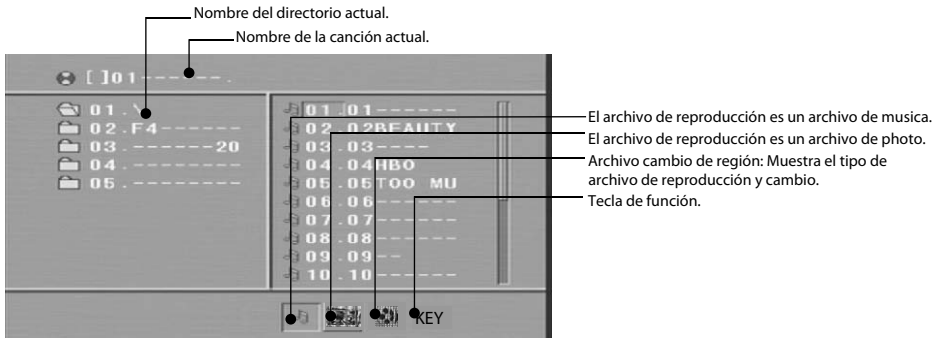

Utilice la Flecha (/ /) para entrar en el Directorio de la Región y poner resaltar el directorio deseado, entonces la primera pista iniciará la reproducción, también puede utilizar la flecha (/ /) para entrar en la Región del archivo y seleccionar el archivo que desea reproducir.

- Pulse los botones de flecha izquierda y derecha, se puede activar el Directorio Región,

NOTA: Región del archivo y del cambio de Región de archivo por separado.

- Lo más destacado en la región de Directorio y de la Región del archivo se muestra como la imagen de arriba, mientras que aparece un rectángulo transparente en la región de archivo de cambio. Puede pulsar los botones numéricos para seleccionar el archivo que desea reproducir. Por ejemplo, si usted desea la pista 15 en la lista actual, pulse la tecla "10 +" una vez el botón, a continuación, pulse "5", el día 15 comienza la reproducción.

NOTA: Cuando una imagen se está reproduciendo o en pausa, pulse los botones de flecha para cambiar el ángulo de visualización:

10. OPERACIONES DE DISPOSITIVOS USB Y TARJETA MMC/SD

COMIENZE CON EL MODO DE DISPOSITIVO USB

1. El mini puerto USB es accesible, como se indica en la figura 1. (F.1)
2. Enchufe en la unidad USB / dispositivo por completo, como se indica en la figura 2 (F.2) y la pantalla mostrará "USB" para indicar que la unidad USB / dispositivo está conectado correctamente y que la descarga ha comenzado.
3. No importa en qué modo la se encuentra la unidad, una vez que una unidad USB P.2 / dispositivo está conectado a la unidad, la unidad cambia automáticamente al modo USB.
4. Todas las funciones de los archivos de reproducción USB es la misma que la reproducción del disco normal.

Advertencia: El exceso de peso o el tamaño de la unidad USB / dispositivo puede causar daño permanente y grave para la unidad y podría causar el acceso a los botones del panel frontal imposible. El usuario debe utilizar un cable de extensión (proporcionar por el fabricante del dispositivo USB) para conectar con conector USB para evitar cualquier causa el daño.

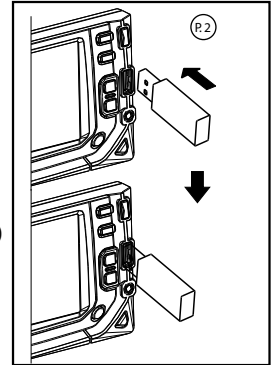
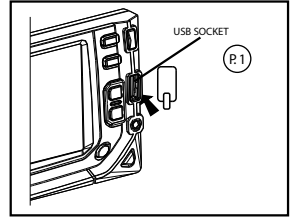

PARAR LA REPRODUCCIÓN DEL USB

1. Si el USB / dispositivo se desconecta, la unidad cambiará automáticamente al modo de radio. O el usuario puede utilizar el botón de modo para cambiar a otros modos.
2. El usuario puede utilizar el botón de modo para seleccionar el modo USB (sólo si la unidad USB / dispositivo se inserta en la unidad) o cualquier otro modo, cuando se encuentran en cualquier modo.

ESPECIFICACIONES USB

- * SOPORTA UN MÁXIMO DE 1G USB DE MEMORIA FLASH
- * SOPORTA UN MÁXIMO DE 999 CANCIONES
- * SOPORTE DE DISPOSITIVO USB 1.1
- * SOPORTE DE DISPOSITIVO USB 2.0
(VELOCIDAD DE TRANSFERENCIA IGUAL A VER 1.1)
- * ADMINISTRADOR DE ARCHIVOS: FAT12/FA T16/FAT32

PRECAUCIÓN

1. Siempre desconecte el cable USB de la unidad con cuidado, el uso de fuerza excesiva puede causar daños permanentes y graves en el equipo y en la unidad USB / dispositivo.

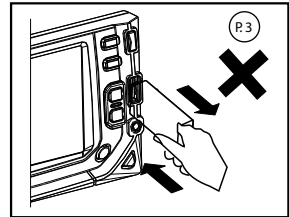

COMPATIBILIDAD

Debido a que el mundo de la tecnología cambia rápidamente, esta unidad puede no ser compatible con todas las unidades USB / dispositivos disponibles o con futuras tecnologías, especialmente los dispositivos USB que requieren para instalar un controlador. Elija siempre un dispositivo de unidad compatible con USB / que es compatible con esta unidad.

COMIENZE EL MODO SD/MMC

F.4

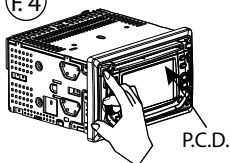

1. Pulse botón del panel de la liberación para liberar el panel frontal. (F.4)
2. La ranura de tarjeta SD / MMC se encuentra en la parte superior del panel frontal como se indica en (F.5).
3. Inserte la tarjeta SD / MMC en la ranura de la tarjeta en la dirección correcta hasta que se oiga un "clic".

4. Cierre el panel frontal.

F.6

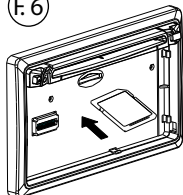

5. La pantalla mostrará "TARJETA" para indicar que la tarjeta SD o MMC se ha insertado correctamente. Una vez que la tarjeta SD o MMC se inserte, el archivo se cargará automáticamente y se iniciará la reproducción también.

6. No importa en qué modo este la unidad, una vez que una tarjeta SD o MMC se inserte en la unidad, la unidad cambiará automáticamente a la tarjeta SD / MMC modo.

7. Todas las funciones de reproducción de archivos de tarjetas SD / MMC son iguales a las funciones de un que el CD normal o Multi-Media.

PARAR LA REPRODUCCIÓN DE TARJETA SD/MMC

1. Empuje el extremo de la tarjeta SD o MMC para expulsar la tarjeta SD o MMC. Una vez que la tarjeta SD o MMC se retire, la unidad cambiará automáticamente al modo anterior.
2. El usuario puede utilizar el botón para elegir modo SD / MMC (sólo si SD o MMC se inserta en la unidad) o cualquier otro modo, cuando se encuentran en cualquier modo.

ESPECIFICACIONES SD/MMC

- * SUPORTE MAX DE TARJETA SD/MMC 4G
- * SUPORTE MAX 999 CANCIONES

PRECAUCIÓN

2. Por favor, asegúrese de insertar la tarjeta SD o MMC en la dirección correcta / orientación, como se indica en la figura 7 (F.7). Inserción incorrecta puede causar daños permanentes y graves en la unidad y la tarjeta SD o MMC.

F.7

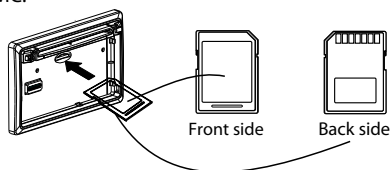

11. OPERACIONES DE DISCO DE VIDEO



S.N	Nombre de la función	Descripción
①	Barra de información	VISUALIZAR INFO. DISCO
②		ANGULO
③		VOLVER AL MENÚ PRINCIPAL
④	↑ ↓ ← →	MOVER EL CURSOR ARRIBA/ABAJO/IZQUIERDA/DERECHA
⑤	OK	CONFIRMAR INFORMACIÓN SELECCIONADA
⑥		PAUSA/REPRODUCCIÓN
⑦	MENU	VOLVER AL MENÚ DEL DISCO
⑧		MUSICA PREVIA/ SIGUIENTE MUSICA
⑨		RETROCEDER/ AVANZAR
⑩		ENTRAR AL MENÚ DE CONFIGURACIONES DE AUDIO Y VIDEO
⑪		BOTÓN PARAR
⑫	OSD	VISUALIZAR EL TIEMPO REPRODUCIDO
⑬	NUM	NÚMERO
⑭		OTRA TECLA DE FUNCIÓN
⑮	AUDIO	SELECCIONAR CANAL IZQUIERDO Y DERECHO
⑯		REPETIR CAPITULO/TÍTULO/TODO
⑰	TITLE	MENÚ DE TÍTULO
⑱		SUBTÍTULO
⑲		ZOOM

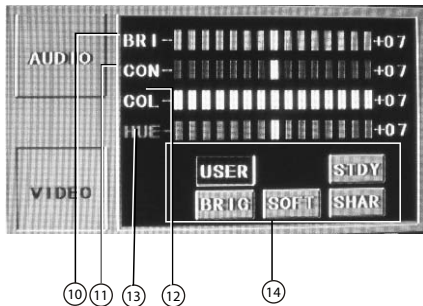
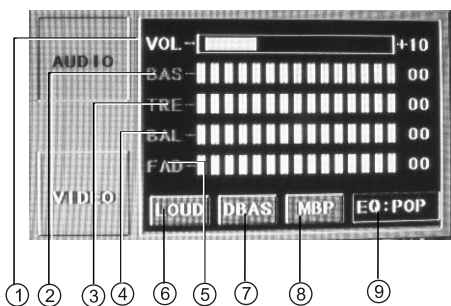

AUDIO	S. N	Función
	①	VOL-/VOL+
	②	BAS-
	③	TRE-
	④	BAL-
	⑤	FAD-
	⑥	LOUD ON\OFF
	⑦	DBAS ON\OFF
	⑧	MBP L\R
	⑨	EQ: (POP\ROCK\CLAS\OFF)

VIDEO	S. N	Función
	⑩	BRI-/BRI+
	⑪	CON-/CON+
	⑫	COL-/COL+
	⑬	HUE - / HUE +
	⑭	USER/STDY /BRIG/ SOFT /SHAR

BOTÓN DE REPRODUCCIÓN (▶||)

Presione brevemente este botón para pausar la reproducción y presione nuevamente para reanudarla.

BOTÓN PARA (■)

Detener la reproducción del disco actual.

Pulse brevemente el botón PARAR para detener la reproducción de la unidad, al presionar el botón de REPRODUCCIÓN se reanudará la reproducción.

Pulse PARAR dos veces consecutivas para entrar en el modo de parada clara.

En el modo de parada claro, si se presiona PLAY, el disco se reanudará la reproducción desde el principio del disco.

BOTÓN SUBIR/ BAJAR/IZQUIERDA/DERECHA (▲/▼/◀/▶)

Use estos botones para mover el cursor hacia arriba/bajar/izquierda/derecha

BOTÓN OK

Pulse para confirmar la selección

BOTONES SIGUIENTE / ANTERIOR (▶▶ ◀◀)

Mantenga pulsado el botón y en el modo de reproducción, la unidad comenzará a avanzar o retroceder. que puede reproducir discos a varias velocidades. con cada pulsación larga consecutiva de los botones y, que aumenta la velocidad de reproducción. hay 5 niveles de velocidad de los discos en FWD / REV: x2, x4, x8, x16, x20. hay 4 niveles de velocidad para los tipos de discos que no sean del disco: x2, x4, x8, x16, x20. Pulse PLAY para reanudar la reproducción a velocidad normal.

TECLADO NUMÉRICO

Se utiliza cuando para la reproducción del disco se necesita selección numérica o de entrada, como en la función IR A.

BOTÓN PAL/NTSC (P/N)

Con el fin de lograr un mejor efecto de imagen en pantalla, debe ajustar el sistema de señal de reproductor para que coincida con su televisor.

- 3 tipos de sistema de señal de televisión en color están disponibles: NTSC, PAL60 o en modo automático.
- Utilice los botones P / N para seleccionar entre NTSC / PAL, o automático.

BOTÓN REPETIR A-B

1. Presione el botón REPETIR A-B en el punto de inicio.
2. Presione el botón REPETIR A-B en el punto final.

- Las secciones A y B sólo se pueden establecer en la misma pista / capítulo.
- La acción se repetirá continuamente.

3. Para salir de la secuencia presione REPETIR A-B

La pantalla mostrara el siguiente mensaje:

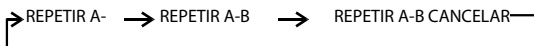

BOTONES IZQUIERDA/DERECHA I/D (L/R)

Presione el botón I/D (L/R) para seleccionar el canal izquierdo y derecho.

La pantalla mostrara el siguiente mensaje:

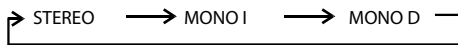

BOTÓN DE ZOOM

La función de zoom le permite ampliar una zona determinada de las imágenes grabadas en el disco de vídeo y otros discos de la imagen. la pantalla mostrará el siguiente mensaje:

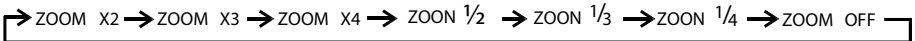

- A. Presione botón ZOOM una vez para agrandar la imagen por X2.
- B. Presione botón ZOOM dos veces para agrandar la imagen por X3.
- C. Presione botón ZOOM tres veces para agrandar la imagen por X4.
- D. Presione botón ZOOM cuatro veces para agrandar la imagen por 1/2
- E. Presione botón ZOOM cinco veces para agrandar la imagen por 1/3
- F. Presione botón ZOOM seis veces para agrandar la imagen por 1/4
- G. Pulse los botones arriba / abajo / izquierda / derecha para seleccionar el área que desea ampliar.
- H. Al pulsar cuatro veces el botón ZOOM se cancelará la función de zoom y reanudará la reproducción normal.

BOTÓN DE CÁMARA LENTA (SLOW)

- A. Pulse el botón "SLOW" una vez para activar la reproducción de cámara lenta 1/2
- B. .Pulse el botón "SLOW" dos veces para activar la reproducción de cámara lenta 1/3
- C. .Pulse el botón "SLOW" tres veces para activar la reproducción de cámara lenta 1/4
- D. .Pulse el botón "SLOW" cuatro veces para activar la reproducción de cámara lenta 1/5
- E. .Pulse el botón "SLOW" cinco veces para activar la reproducción de cámara lenta 1/6
- F. .Pulse el botón "SLOW" seis para activar la reproducción de cámara lenta 1/7
- G. Pulse el botón "SLOW" nuevamente para volver a la reproducción.

La pantalla mostrara el siguiente mensaje:



BOTÓN DE FUNCIÓN PBC (PBC)

Pulse el botón "PBC" para activar la función PBC. La unidad mostrará la lista de canciones en la pantalla del monitor después de la advertencia del CD de vídeo. Entonces usted puede elegir la canción pulsando la tecla del número deseado.

Pulse la tecla PBC para manual regresar al manual de CD de vídeo.

NOTA: Esto sólo funciona con la función PBC del VCD.

BOTÓN IR A (GO TO)

Utilice la función IR A para seleccionar el número de pista o el tiempo específico:

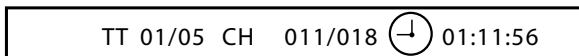

A. Pulse el botón Ir a, la pantalla mostrará el siguiente mensaje:

B. Pulse la flecha Izquierda / Derecha para resaltar el número de pista / título / capítulo o el tiempo Opción.

C. Utilice el teclado numérico para entrar en la pista / título / capítulo que desea reproducir o el tiempo transcurrido wantto que ir en esa pista / título / capítulo.

D. Pulse el botón OK para iniciar la reproducción. Ejemplo: For entrar 01:11:56 iniciará la reproducción una horas, once minutos y cincuenta y seis segundos en el título.

BOTÓN PROGRAMA (PROG)

Con la función de PROGRAMA, seleccione TÍTULO / CAPÍTULO para editar.

A. Utilice el teclado numérico para introducir el título más destacado del PROGRAMA / capítulo. Por ejemplo: presione el teclado numérico, botón de título 2, capítulo 4, PROGRAMA T02/C04 parece que significa que el título 2, capítulo 4 se reproducirá por primero, a continuación pulse el botón numérico del título 3, capítulo 5 y el PROGRAMA T03/C05, pulse la tecla numérica diferente para seleccionar el título correspondiente / capítulo, y entonces usted puede programar título / capítulo a su need.if desea para completar el ajuste del programa

pulse el botón REPRODUCCIÓN para reproducir los capítulos en el orden programado.

Consulte la siguiente ilustración:

PROG	T	C	T	C	T	C	T	C
1	02	:04	5	--:--	9	--:--	13	--:--
2	03	:05	6	--:--	10	--:--	14	--:--
3	--:--		7	--:--	11	--:--	15	--:--
4	--:--		8	--:--	12	--:--	16	--:--
			PLAY		CLEAR			

B. Pulse los botones (▲/ ▼ ◀ ▶) para resaltar el modo de programa de selección o de título / capítulo y presione el botón de REPRODUCCIÓN para confirmarlo.

C. Si se sale de modo de programa, pulse el botón PARAR y luego pulse el botón PLAY.

BOTÓN TÍTULO (TITLE)

1. Pulse TITULO para ver el menú de título (Depende de la autoría de disco).

2. Presiones los botones (/ / /) para resaltar la entrada seleccionada de menú de títulos.

3. Pulse OK o REPRODUCCIÓN para seleccionar la entrada resaltada. Si la entrada resaltada indica el título, ese título se reproducirá desde el capítulo 1.

MENÚ DE DISCO

1. Pulse MENÚ DE DISCO para ver la pantalla de menú incluido en el disco.

2. Pulse los botones de dirección para resaltar una entrada del menú seleccionado.

3. Pulse OK o REPRODUCCIÓN para seleccionar la entrada resaltada. Si la entrada resaltada indica una capítulo o título, el disco se reproducirá desde el punto seleccionado.

Botón SUBTÍTULO (SUBTITLE)

1. Presione el botón SUBTÍTULO para mostrar la información de subtítulos que se mostrarán en la esquina superior derecha de la pantalla.
2. Cada vez que pulse SUBTÍTULO, puede cambiar a otro subtítulo disponible en el disco.

NOTA: Esto sólo funcionará si el disco contiene la función SUBTÍTULO.

BOTÓN DE ÁNGULO (ANGLE)

Pulse el botón ÁNGULO para que aparezca la información del ángulo que se muestra en la esquina superior derecha de la pantalla.

Cada vez que pulse ÁNGULO, se puede cambiar a otro ángulo de la cámara disponible en el disco.

NOTA: Esto sólo funcionará si el disco contiene la función ÁNGULO.

BOTÓN OSD

1. Pulse el botón OSD para mostrar la cantidad de tiempo reproducido y el tiempo restante que se reproducirá en el disco.
2. Pulse el botón OSD una vez para mostrar, además, el tipo de disco, capítulo o pista actual, y el número total de capítulos o pistas. También se muestra el título actual, el número total de títulos. Pulse el botón OSD por segunda vez para mostrar, además, el tipo de disco, el idioma de audio / tipo / número de canales, idioma de los subtítulos y la selección de ángulo.
3. Presione el botón OSD una tercera vez para hacer que el OSD desaparezca.

12. FUNCIONES DEL MENÚ DE CONFIGURACIÓN

Pasos generales del menú de configuración

- 1) Pulse el botón de configuración, el menú de configuración principal aparecerá.
El vídeo se detendrá automática.

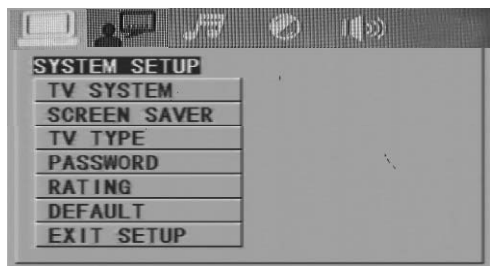

- 2) Pulse los botones de flecha izquierda y derecha para resaltar el icono de la página deseada, luego presione el botón de flecha abajo o derecha para activar la página, por ejemplo, si desea configurar la página de vídeo, pulse Derecha para resaltar el icono de vídeo, la página de vídeo se mostrará en la pantalla.

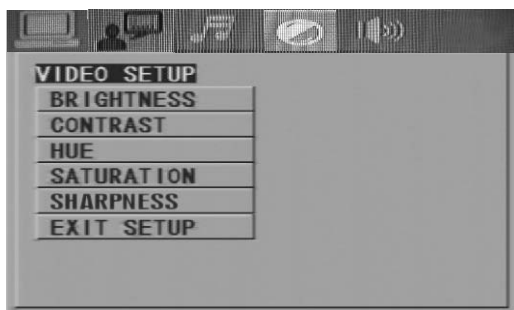

- 3) Pulse el botón de flecha hacia abajo para resaltar la opción deseada.
Pulse Aceptar o pulse Derecha para seleccionar las opciones de esta opción aparecerá a la derecha, por ejemplo, pulse el botón flecha hacia abajo para resaltar la opción de brillo, a continuación, pulse Aceptar para seleccionar las opciones de brillo aparecen a la derecha.

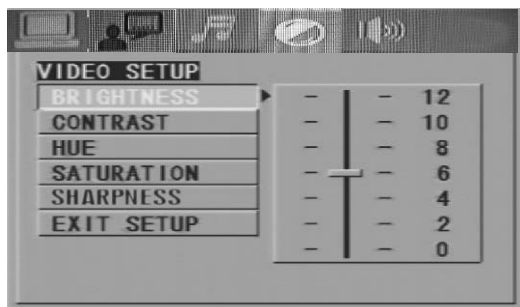

4) Pulse los botones de flecha para resaltar la opción Salir de la instalación, a continuación, pulse ENTER o configuración de nuevo para salir del menú de configuración.

NOTA: Cuando se está en configuración, si se presionan los botones de configuración se apagará el menú de configuración, mientras que las opciones que se han cambiado, se salvarán.

Introducción a los elementos de configuración

1) SISTEMA DE CONFIGURACIÓN

Las opciones de configuración del sistema se ilustran a continuación:

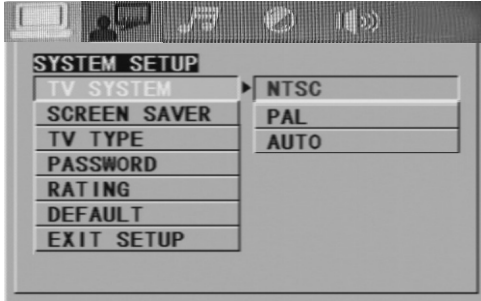

SISTEMA DE TV:

De acuerdo con el sistema de color del televisor, puede elegir el sistema de TV.

1. NTSC: Seleccione esta configuración si su reproductor multimedia se conecta a un televisor NTSC.
2. PAL: Seleccione esta configuración si su reproductor multimedia se conecta a un televisor PAL.
3. AUTO: Seleccione esta configuración si su reproductor multimedia se conecta a un sistema de televisión de varios. La configuración predeterminada es NTSC.

PROTECTOR DE PANTALLA:

Si el protector de pantalla está activado, cuando el reproductor de discos se detenga, se abra o no haya disco, o haya un marco congelado durante más de 30 minutos, el protector de pantalla se mostrará. Esta característica puede proteger la pantalla contra daños.

- ON: Seleccione esta opción para activar el protector de pantalla.
- OFF: Seleccione esta opción para cancelar el protector de pantalla.
La configuración por defecto está activada.

TIPO DE TV

- 16:9 (pantalla ancha): Elija esta opción si el reproductor multimedia se conecta a un televisor de pantalla ancha. Si elige esta opción y no tienes un televisor de pantalla ancha, las imágenes en la pantalla pueden aparecer distorsionadas debido a la compresión vertical.
- 4:3 LB (Letter Box): Seleccione esta opción si el reproductor multimedia se conecta a un televisor normal relación. conectar que va a ver las películas en su formato original (altura y anchura) Usted ve el marco entero de la película, pero va a tardar hasta una porción más pequeña de la pantalla verticalmente. La película podría aparecer con bandas negras en la parte superior e inferior de la pantalla.
- 4:3 PS (Pan & Scan): Seleccione esta opción si el reproductor multimedia se conecta a un televisor normal relación. Usted puede llenar la película de toda la pantalla de su televisor. Esto podría significar que partes de la imagen (los bordes izquierdo y derecho) no se verá.

- NOTA:
- La relación de presentación de imagen está relacionado con el formato del disco grabado. Algunos discos no pueden mostrar imágenes en la relación de aspecto que usted elija.
 - Si reproduce un disco grabado en formato 4:3 en un televisor de pantalla ancha, aparecerán barras negras en la parte izquierda y derecha de la pantalla.
 - Debe ajustar la configuración de la pantalla dependiendo del tipo de televisor que tienen.

CONTRASEÑA

La opción de contraseña está inicialmente bloqueada y no se puede establecer el límite de clasificación o cambiar la contraseña. Para clasificar el modo de contraseña debe estar encendido. Si desea establecer el límite de clasificaciones tendrá que introducir la contraseña por defecto, que es 0000, a continuación, pulse Aceptar para confirmar. Para cambiar la contraseña, se le pedirá la contraseña antigua y, a continuación se le pedirá una nueva. Introduzca un número de 4 dígitos (esta es su contraseña).

CALIFICACIÓN

La función de Rating es un sistema de límite de clasificación, al igual que las clasificaciones de películas. Funciona con discos que se han asignado una calificación. Esto le ayuda a controlar los tipos de discos que los roles de la familia.

- Hay ocho opciones de clasificación: 1. KID SAFE, 2. G, 3. PG, 4. PG-13, 5. PG-Q, 6. R, 7. NC-17, 8. ADULT.
- Seleccione la opción ADULTOS para cancelar el límite de clasificación.

La configuración predeterminada es ADULTO

NOTA: Si la opción de contraseña está bloqueada, no se puede establecer el límite de clasificaciones, el límite de clasificación no funciona cuando la opción de contraseña está desbloqueado.

PREDETERMINADO

Elija esta opción para reanudar todas las opciones de configuración a las clasificaciones predeterminadas.

2). AJUSTE DE IDIOMA

Las opciones de configuración de idioma se muestran a continuación:



IDIOMA DE OSD

- Seleccione la opción Idioma de OSD y pulse los botones de flecha para seleccionar el idioma OSD que prefiera. Pulse Intro para confirmar, y se mostrará la OSD en ese idioma.

AUDIO LANG

- Resalte la opción AUDIO LANG y presione las teclas de flecha para seleccionar el idioma de audio que prefiera. Pulse ENTER para confirmar. Si el disco que está reproduciendo tiene ese idioma disponible, será la salida de audio en ese idioma.

SUTÍTULO LANG

- Resalte la opción SUBTÍTULO LANG y presione las teclas de flecha para elegir el idioma de los subtítulos que prefiera. Pulse ENTER para confirmar. Si el disco que está reproduciendo tiene ese idioma disponible, se muestra los subtítulos en ese idioma.

MENÚ LANG

- Seleccione la opción MENÚ LANG y presione las teclas de flecha para seleccionar el idioma del menú que prefiera. Pulse ENTER para confirmar. Si el disco que está reproduciendo tiene ese idioma disponible, se muestra el menú en ese idioma.

NOTA: Si su idioma preferido no está disponible, el idioma por defecto del disco se reproducirá. El idioma por defecto de su Multi-Media Player es el Inglés.

3) CONFIGURACIÓN DE VIDEO

Las configuraciones de VIDEO están ilustradas a continuación:

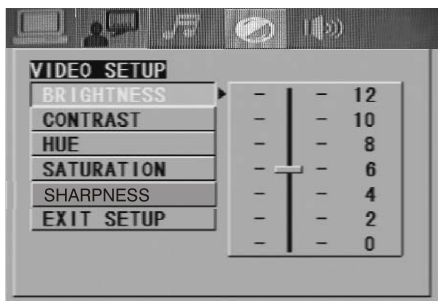

BRILLO

- Utilice el botón Arriba y Abajo de flecha para mover el cursor y ajustar el brillo.

CONTRASTE

- Utilice el botón Arriba y Abajo de flecha para mover el cursor y ajustar el contraste.

MATIZ

- Utilice el botón Arriba y Abajo de flecha para mover el cursor y ajustar el matiz.

SATURACIÓN

- Utilice el botón Arriba y Abajo de flecha para mover el cursor y ajustar la saturación.

NITIDEZ

- Utilice el botón Arriba y Abajo de flecha para mover el cursor y ajustar la nitidez.

13. ESPECIFICACIONES

REPRODUCCIÓN DE CD

Sistema	Sistema de Disco Compacto
Disco utilizable	Disco Compacto, CD-R, CD-RW
Frecuencia de muestreo	44.1KHz
No cuantización de bits	1bit
Frecuencia	5-20,000Hz
Número de canales	2 Estereo
S/N Proporción	70dB

SECCIÓN DE RADIO

FM

Rango de Frecuencia	87.5 -108 MHz (EURO) 87.5 -107.9 MHz (USA)
Frecuencia intermedia	10.7 MHz
Sensibilidad Utilizable	Mejor a 15dB at S/N 30 dB
Separación de Estereo	25 dB at 1KHz
S/N Proporción	50 dB

AM (MW)

Rango de Frecuencia	522 -1620 KHz (EURO) 530 -1710 KHz (USA)
Intermediate Frequency	450KHz
Usable Sensitivity	Mejor a 45dB
S/N Proporción	40 dB

GENERAL

Fuente de energía	DC 11 -14V
Polaridad	Negativo a tierra
Impedancia de altavoz	4 ohms
Potencia de salida	80W x 4

NOTA:

Las especificaciones están sujetas a cambios sin previo aviso.